

PRUEBAS DE ACCESO A LA UNIVERSIDAD

Materia:

Fecha:

INSTRUCCIONES PARA EL ESTUDIANTE

Pegue una de sus etiquetas identificativas en el cuadro 'Etiqueta del estudiante' de esta página y otra en el de la parte superior izquierda de la última página.

Cumplimente en la parte superior de esta página la fecha y denominación del ejercicio que va a realizar.

Realice el ejercicio en las páginas interiores destinadas a este fin.

No identifique ni firme el examen.

Si ha olvidado o extraviado las etiquetas identificativas diríjase a un miembro del tribunal.

Etiqueta del estudiante

Número de examen

Calificación		
Primer corrector	Segundo corrector	Tercer corrector

Notas parciales			
	Primer corrector	Segundo corrector	Tercer corrector
1			
2			
3			
4			
5			
6			
7			
8			

Suma		
Primer corrector	Segundo corrector	Tercer corrector

ESTRUCTURA DE LA PRUEBA:

OBJETIVOS:

-Valorar conocimientos, habilidades y destrezas en el dibujo técnico de bachillerato como lenguaje gráfico universal que es, valorando la necesidad de conocer sus normas para comprender la información empleada en los estudios tecnológicos, científicos y artísticos.

-Valorar la importancia que tiene el correcto acabado y presentación del dibujo en lo referido a la diferenciación de los distintos trazos que lo configuran, la exactitud de los mismos, la limpieza y cuidado del soporte.

TIPOLOGÍA:

Se entregan al alumno dos propuestas diferenciadas (Opción A y Opción B), de entre las que elegirá una. Cada propuesta consta de seis ejercicios de diferente dificultad: los tres primeros están dirigidos a evaluar los conocimientos básicos que el alumno debe tener sobre la materia, los tres restantes permiten valorar, no solo los conocimientos expuestos anteriormente, sino también las habilidades y destrezas en dibujo técnico.

De los seis ejercicios propuestos el alumno solo dará respuesta como máximo a cuatro de ellos: Dos de entre los tres primeros de valor 1.75 puntos por ejercicio, y dos de entre los tres restantes de valor 3.25 puntos por ejercicio.

Ejercicio A1 [Puntuación máxima 1,75 puntos]

El segmento AB representa la proyección horizontal de una portería de fútbol. Los segmentos CD, DE y EF delimitan el área grande de dicho campo. Hallar dos puntos del segmento DE que generen un ángulo de tiro sobre la portería de 30 grados sexagesimales. Este problema se debe resolver aplicando el concepto geométrico de Arco Capaz.

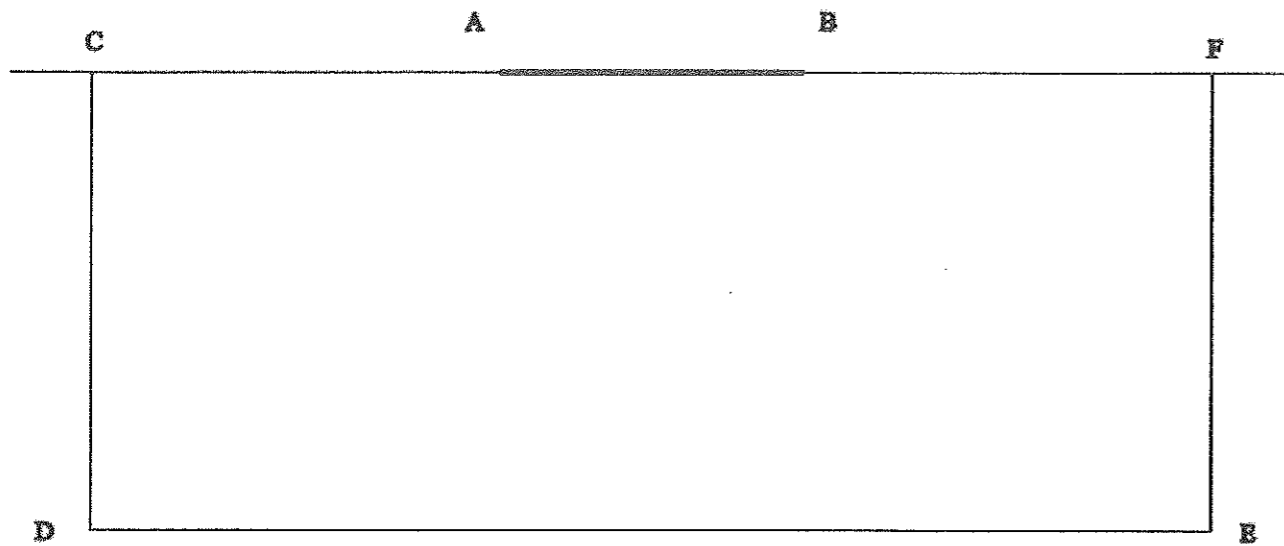

Ejercicio A2 [Puntuación máxima 1,75 puntos]

Hallar la intersección entre los planos P y R.

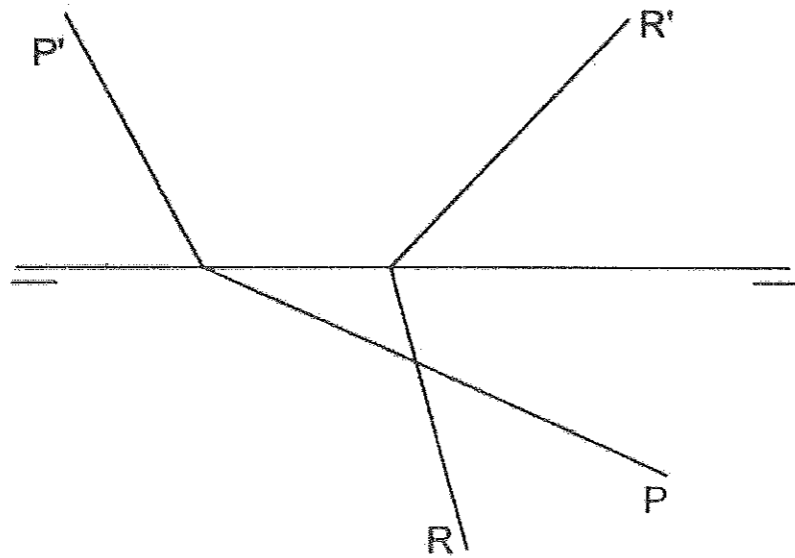

Ejercicio A3 [Puntuación máxima 1,75 puntos]

Dada la perspectiva isométrica de una pieza croquizar las vistas diédricas de planta, alzado y perfil derecho, indicando aristas vistas y ocultas. (Sistema Europeo).

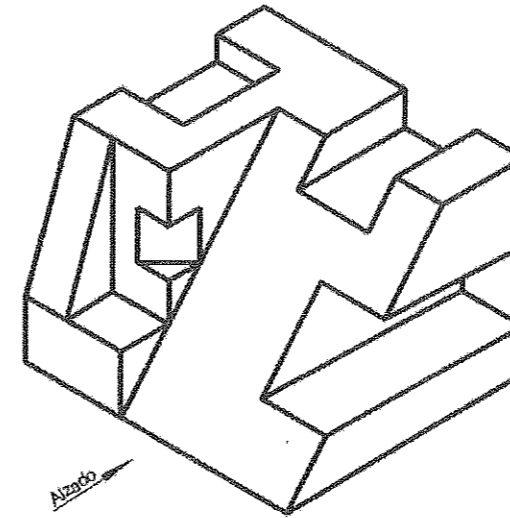

Ejercicio B1 [Puntuación máxima 1,75 puntos]

Empalmar dos rectas paralelas, r y s, por sus puntos extremos A y B, mediante dos arcos de circunferencia tangentes entre sí y a dichas rectas, de curvatura invertida y radios iguales.

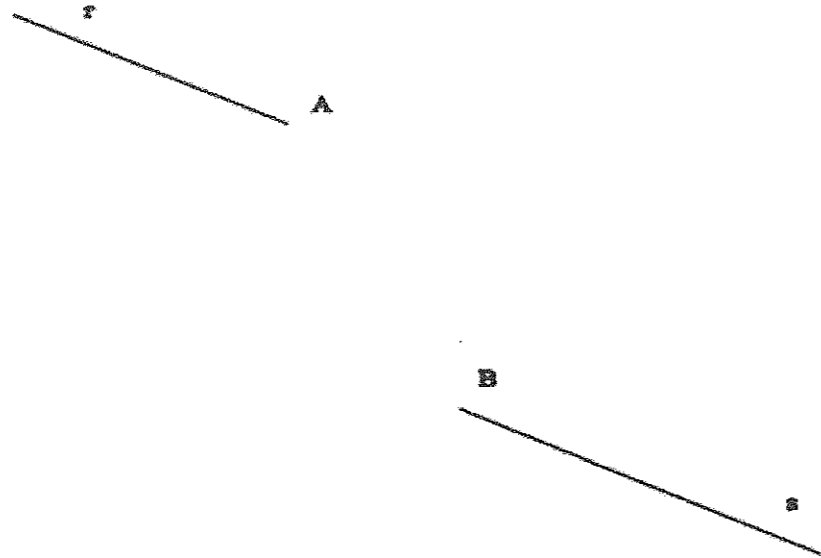

Ejercicio B2 [Puntuación máxima 1,75 puntos]

Dada la recta r y el punto A, dibujar las trazas del plano que pasa por dicho punto y es perpendicular a la recta r.

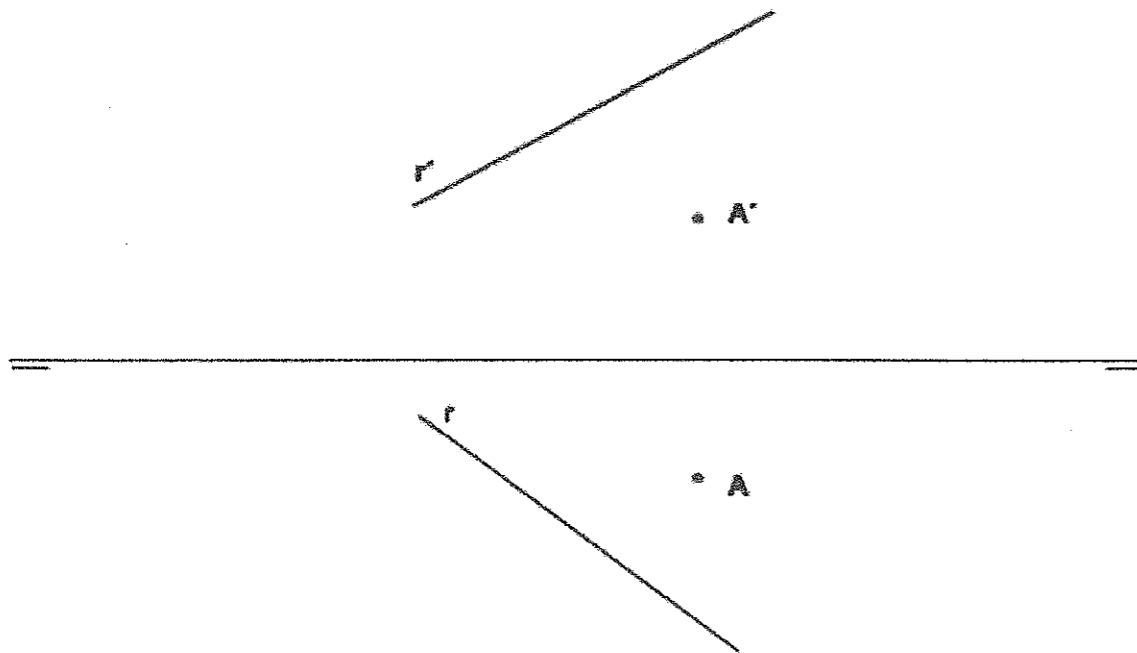

OPCIÓN B

Ejercicio B3 [Puntuación máxima 1,75 puntos]

Dada la perspectiva del cuerpo de la figura, croquizar las vistas de alzado, planta y perfil izquierdo de la pieza representada en sistema axonométrico isométrico. Incluir aristas ocultas.

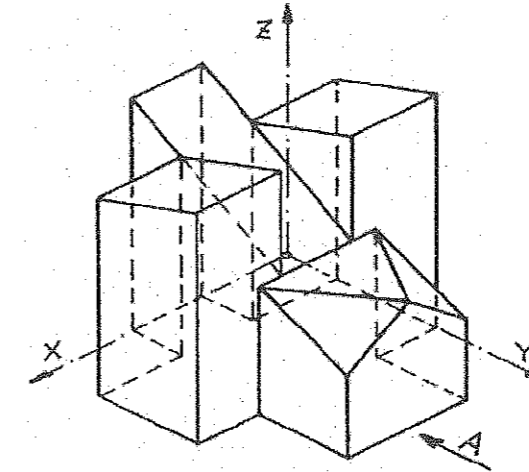

Ejercicio A4 [Puntuación máxima 3,25 puntos]

El segmento AB es el lado de un cuadrado situado en el plano α . Dibujar las proyecciones horizontal y vertical de dicho cuadrado.

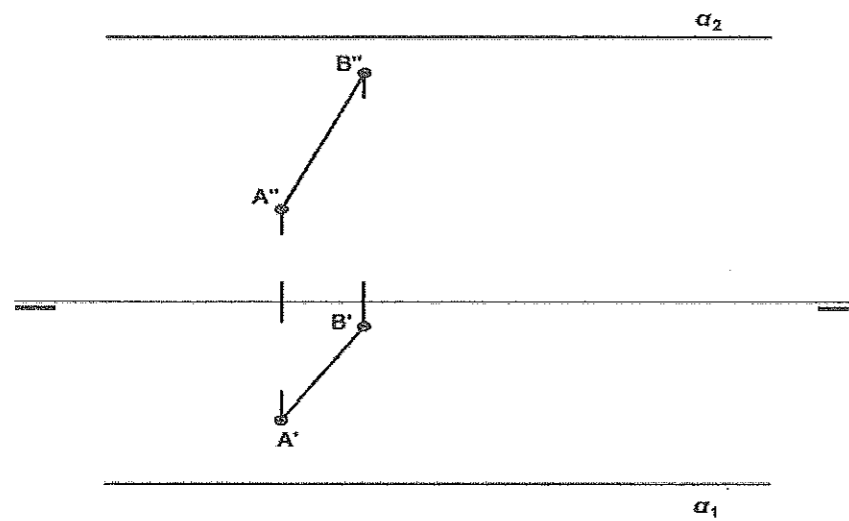

Ejercicio A5 [Puntuación máxima 3,25 puntos]

Dadas las proyecciones diédricas de una pieza, a escala 1:2, representarla en perspectiva caballera a escala 1:1, sin aplicar el coeficiente de reducción y respetando el sistema de ejes propuesto. Dibujar las aristas vistas y ocultas.

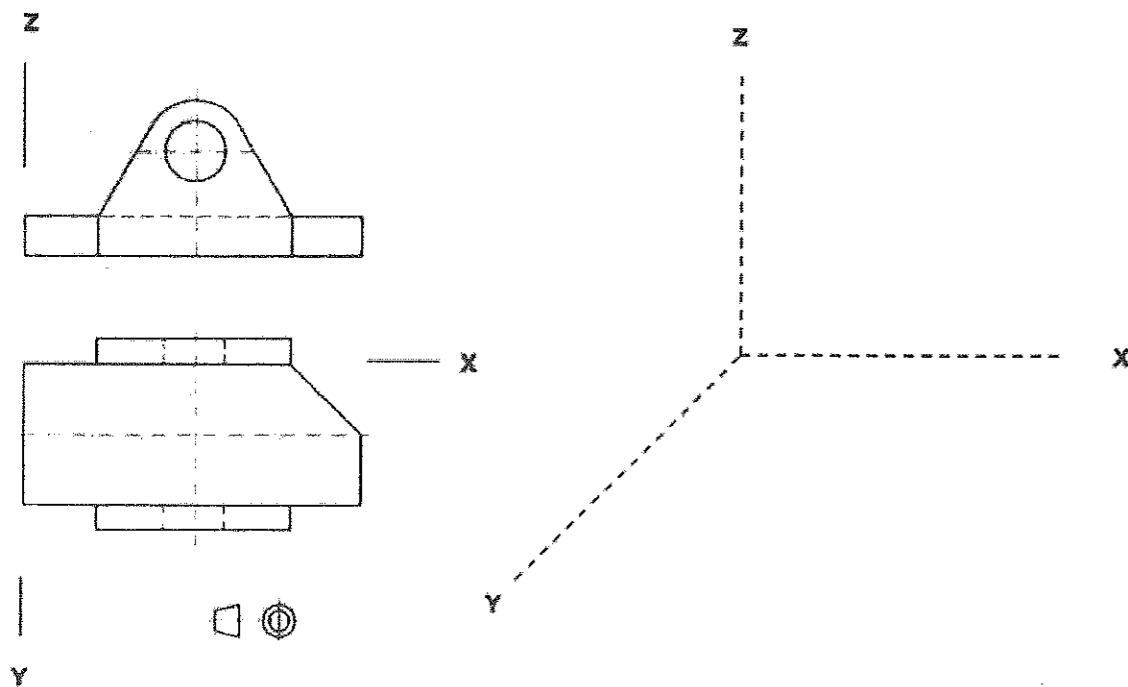

Ejercicio A6 [Puntuación máxima 3,25 puntos]

Dadas las proyecciones diédricas de un cuerpo. Representar la perspectiva cónica oblicua, sabiendo que el punto de vista (V) está situado a 70 mm del plano del cuadro y a 90 mm del plano geometral, en el cual se apoya. Escala 1:1.

No dibujar las aristas ocultas.

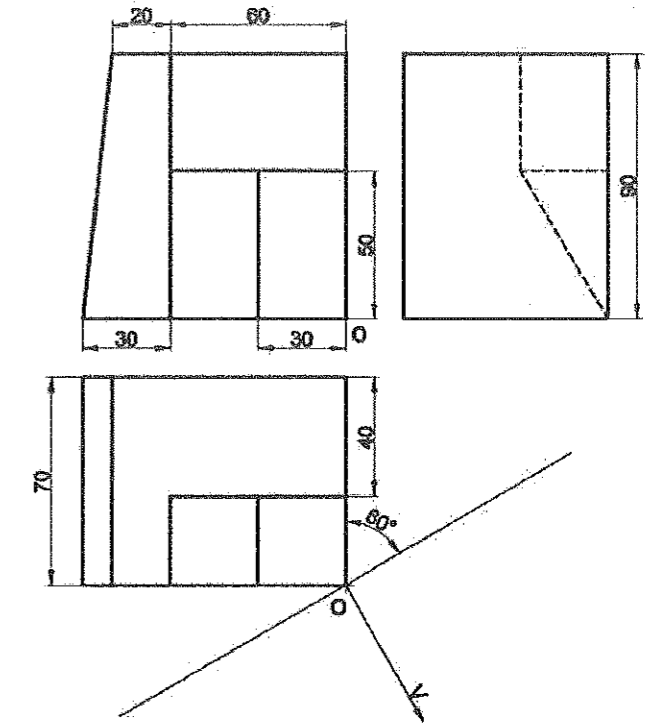

OPCIÓN A

Ejercicio B4 [Puntuación máxima 3,25 puntos]

Dadas las proyecciones de planta y perfil derecho de una pieza a escala 1:2, dibujar la proyección de alzado aplicando un corte por el plano de simetría. Acotar la pieza.

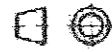
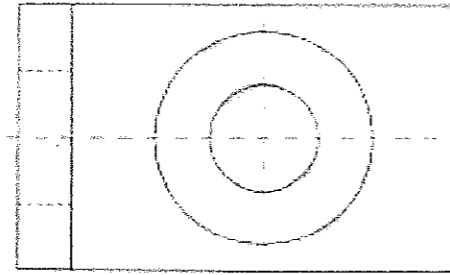
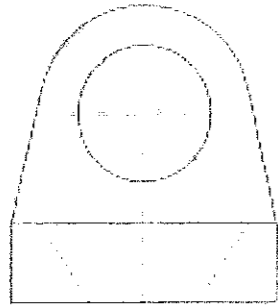

Ejercicio B5 [Puntuación máxima 3,25 puntos]

A partir de las proyecciones diédricas, dibujar la perspectiva caballera a escala 1:2 con el corte indicado, sin aplicar coeficiente de reducción y sin incluir aristas ocultas. El eje de revolución de la pieza se hará coincidir con el eje y.

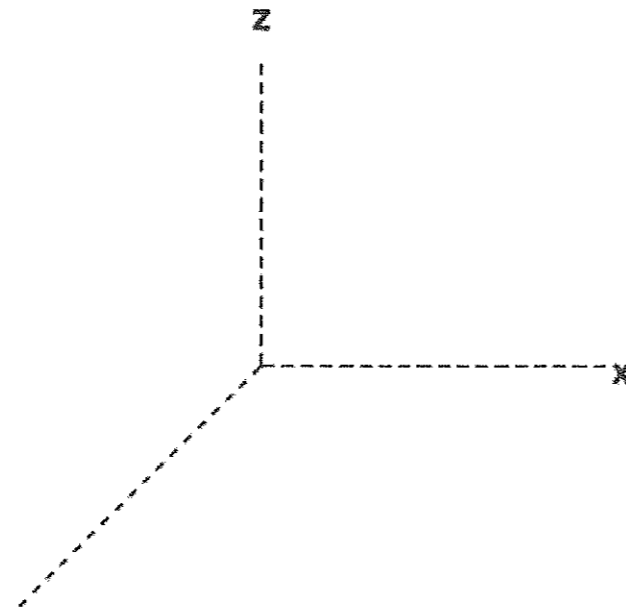
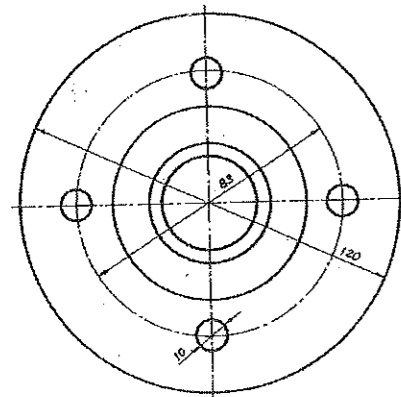
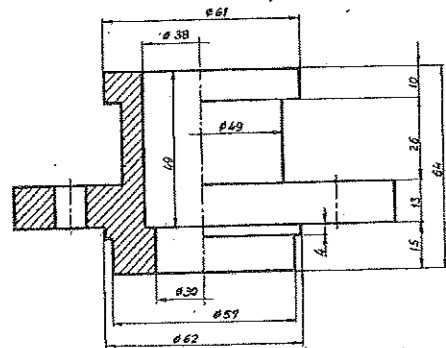

OPCIÓN B

Ejercicio B6 [Puntuación máxima 3,25 puntos]

Hallar la perspectiva cónica de la pieza representada por sus proyecciones diédricas. El punto de vista está situado a 80 mm del cuadro y a 45 mm del plano objetivo en el cual se apoya el modelo. Tomar medidas directamente del modelo y dibujar a escala 1:1.

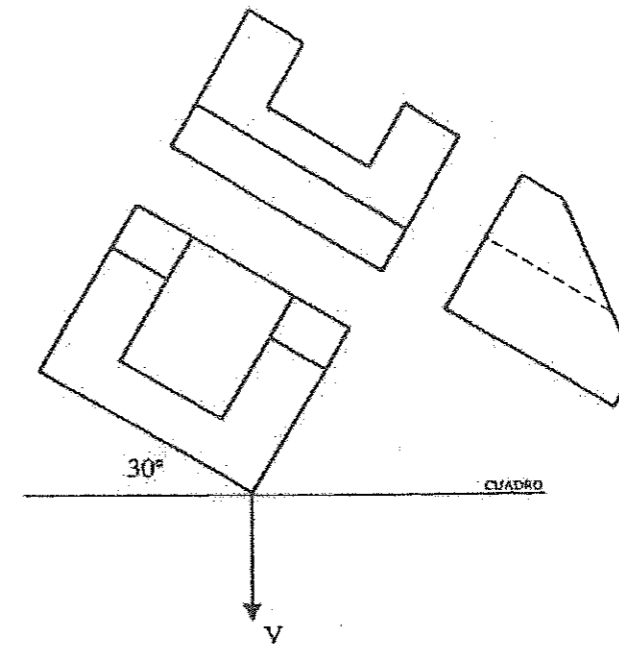



**UNIVERSIDAD
DE LA RIOJA**

Prueba de Acceso a la Universidad (LOE)

Curso: 2014/2015

Convocatoria: Julio

ASIGNATURA: DIBUJO TÉCNICO

CRITERIOS ESPECÍFICOS DE CORRECCIÓN

El alumno deberá estar capacitado para representar objetos espaciales geométricos básicos a través de sus proyecciones en el plano y viceversa.

La puntuación de cada ejercicio estará compuesta por los aspectos siguientes:

A) Sobre el proceso y resultado:

Se otorgará un 100% cuando el proceso y el resultado final sean correctos.

Se descontará hasta un 10% cuando el proceso sea correcto pero el resultado final incorrecto.

B) Sobre la presentación y estética:

Se descontará hasta un 20% en base la seguridad en los trazos, ausencia de tachaduras, precisión, proporción y distribución del espacio, limpieza y explicaciones cuando proceda.

La suma aritmética de la puntuación obtenida en cada ejercicio, con precisión de dos decimales, constituirá la calificación global.